

NEON

MANUAL DE USO

REF. NEOLB7050



9.8 *Fluor*

REF. NEOLB7080



10.4 *Blank*

REF. NEOLB7100 / NEOLB7150



10.8 *Led*

REF. NEOLB7350



11.0 *Switch*

REF. NEOLB7400



12.0 *Volt*

REF. NEOLB7430



12.6 *Flash*

NEON-SUP.COM

CUMPLE LAS SIGUIENTES NORMAS DE SEGURIDAD SIEMPRE QUE UTILICES EL PRODUCTO

INSTRUCCIONES DE SEGURIDAD:

POR FAVOR, CUMPLE LAS SIGUIENTES NORMAS DE SEGURIDAD SIEMPRE QUE UTILICES EL PRODUCTO.

1. ADVERTENCIA

LA PRÁCTICA DEL STAND-UP PADDLE ES POTENCIALMENTE PELIGROSA Y PUEDE SER DIFÍCIL A NIVEL FÍSICO PARA ALGUNAS PERSONAS. EL INCUMPLIMIENTO DE LAS NORMAS DE SEGURIDAD, EL USO INADECUADO DE LA TABLA Y EL INCUMPLIMIENTO DE LAS RECOMENDACIONES DE USO PUEDEN PROVOCAR LESIONES GRAVES, DAÑOS IRREVERSIBLES O INCLUSO LA MUERTE.

PARA CUALQUIER PREGUNTA, NO DUDES EN PONERTE EN CONTACTO CON NOSOTROS LLAMANDO AL 04 92 79 77 03 O ESCRIBIENDO A HELLO@NEON-SUP.COM



LA PRESIÓN MÁXIMA ES DE 15 PSI (1.0 BAR). SIN EMBARGO, RECOMENDAMOS INFLAR LA TABLA SUP A 13 PSI (0.9 Bar) PARA MANTENER UN MARGEN DE SEGURIDAD DE 3 PSI EN CASO DE QUE LA PRESIÓN AUMENTE COMO RESULTADO DE UNA SOBREEXPOSICIÓN AL SOL.

2. RECOMENDACIONES: CONSEJOS GENERALES

- NO SOBRESTIMES TUS CAPACIDADES FÍSICAS Y TUS HABILIDADES TÉCNICAS.
- VERIFICA EL ESTADO DE TU EQUIPO ANTES DE CADA USO.
- EN CASO DE DUDA, CONSULTA A TU MÉDICO ANTES DE COMENZAR A PRACTICAR STAND UP PADDLE.
- EVALÚA BIEN LOS RIESGOS ANTES DE METERTE EN EL AGUA. INFÓRMATE DE LAS CONDICIONES DE LAS AGUAS EN LAS QUE HAS DECIDIDO NAVEGAR.
- CONSULTA SIEMPRE LAS NORMAS DE ACCESO Y DE CIRCULACIÓN EN LOS LUGARES ELEGIDOS PARA LA PRÁCTICA, ASÍ COMO LAS CONDICIONES METEOROLÓGICAS, EL ESTADO DEL MAR (MAREAS, CORRIENTES, CONTAMINACIÓN, ÁREAS PROTEGIDAS...) Y, EN GENERAL, EL ESTADO DEL AGUA (INUNDACIONES, CONTAMINACIÓN, ÁREAS PROTEGIDAS).
- TEN SIEMPRE EN CUENTA Y RESPETA AL RESTO DE LOS USUARIOS DEL MEDIO ACUÁTICO (SURFISTAS, NADADORES, NAVEGANTES, PESCADORES...).
- EN FRANCIA, NO DEBES ALEJARTE DE UNA FRANJA DE 300 M CON RESPECTO A LA ORILLA, YA QUE LA TABLA INFLABLE DE STAND UP PADDLE SE CONSIDERA EQUIPO DE PLAYA. INFÓRMATE ACERCA DE LA LEGISLACIÓN VIGENTE SI NAVEGAS EN OTRO PAÍS.
- NO NAVEGUES CON UNA TABLA DE STAND UP PADDLE EN CASO DE VIENTO OFFSHORE O CON UN VIENTO SUPERIOR A 11 NUDOS (20 KM/H). ESTE CONSEJO SE CONVIERTE EN UNA OBLIGACIÓN CON VIENTO OFFSHORE.
- EL USO DE UN CHALECO SALVAVIDAS HOMOLOGADO O UN TRAJE DE NEOPRENO ES ALTAMENTE RECOMENDABLE Y PUEDE SER OBLIGATORIO EN ALGUNOS LUGARES. CONSULTA LA LEGISLACIÓN LOCAL VIGENTE.
- ADAPTA TU VESTIMENTA Y ANTICIPATE A LOS CAMBIOS CLIMÁTICOS CONSULTANDO LA PREVISIÓN METEOROLÓGICA Y VERIFICANDO REGULARMENTE SU EVOLUCIÓN A LO LARGO DEL DÍA PARA QUE NO TE SORPRENDA EL VIENTO O EL FRÍO.
- NUNCA NAVEGUES SOLO/A. INFORMA SIEMPRE A OTRA PERSONA DE CADA SALIDA Y DEL TIEMPO QUE DURARÁ.
- LOS NIÑOS DEBEN ESTAR SIEMPRE BAJO VIGILANCIA Y ACOMPAÑADOS DURANTE EL USO DE LA TABLA DE STAND UP PADDLE.
- EN AGUAS VIVAS, SE DESACONSEJA EL USO DE LEASH. EN EL MAR Y EN AGUAS INTERIORES, EL LEASH ES ESENCIAL.
- NO CONSUMAS NI ESTÉS BAJO LA INFLUENCIA DEL ALCOHOL NI LAS DROGAS ANTES Y DURANTE LA PRÁCTICA DEL STAND UP PADDLE.
- NO UTILICES LA TABLA DE STAND UP PADDLE EN CASO DE INUNDACIÓN.

USO:

1. INFLADO Y MONTAJE

NO USES UN COMPRESOR DE ALTA PRESIÓN. EN CASO DE SOBREPRESIÓN, LA TABLA SUFRIRÁ DAÑOS IRREPARABLES, QUEDARÁ FUERA GARANTÍA Y PODRÍA DAÑAR AL USUARIO.

- 1 - DESENROLLA LA TABLA SUP EN UNA SUPERFICIE PLANA Y LIMPIA.
- 2 - DESENROSCA EL TAPÓN DE LA VÁLVULA (B).
- 3 - LEVANTA LA PERILLA CENTRAL DE LA VÁLVULA GIRÁNDOLA EN SENTIDO ANTIHORARIO 1/4 DE VUELTA (A). SE ELEVARÁ Y QUEDARÁ ARRIBA.
- 4 - INTRODUCE LA MANGUERA DE INFLADO MANUAL. EL EXTREMO DE LA MANGUERA SE ENCAJA EN LA VÁLVULA DANDO 1/4 DE VUELTA.
- 5 - LUEGO, INFLA LA TABLA SUP.
- 6 - GIRA LA TABLA Y DESLIZA LA QUILLA CENTRAL POR LE RIEL HASTA QUE SE DETENGA.
- 7 - INTRODUCE LA PESTAÑA DE BLOQUEO. LA QUILLA ESTÁ MONTADA.

NO SOMETAS LA TABLA DE SUP A UNA EXPOSICIÓN PROLONGADA AL SOL, YA QUE PODRÍA AUMENTAR LA PRESIÓN DE LA TABLA POR ENCIMA DE LOS 18 PSI. NO MANTENGAS LA CARA DEMASIADO CERCA DE LA VÁLVULA AL INFLAR Y DESINFLAR. LA VÁLVULA PUEDE ESTAR DAÑADA Y ARROJAR ARENA U OTROS RESIDUOS.

EN CASO DE SOBREEXPOSICIÓN AL SOL, REDUCE REGULARMENTE LA PRESIÓN DE TU TABLA DE SUP DESINFLÁNDOLA.

2. LIMPIEZA, DESINFLADO Y ALMACENAMIENTO

- 1 - COLOCA LA TABLA DE SUP SOBRE UNA SUPERFICIE PLANA Y LIMPIA.
- 2 - ENJUÁGALA CON AGUA LIMPIA DESPUÉS DE CADA USO EN EL MAR.
- 3 - DESMONTA LA QUILLA.
- 4 - DESENROSCA EL TAPÓN DE LA VÁLVULA (B).
- 5 - PRESIONA LA PERILLA CENTRAL DE LA VÁLVULA (A) GIRÁNDOLA EN SENTIDO HORARIO 1/4 DE VUELTA HASTA QUE SE BLOQUEE.
- 6 - EL AIRE SE ESCAPARÁ AUTOMÁTICAMENTE Y LA PERILLA QUEDARÁ EN LA PARTE BAJA.
- 7 - SI DESEAS DETENER EL DESINFLADO, PRESIONA LA PERILLA Y GÍRALA 1/4 DE VUELTA EN SENTIDO ANTIHORARIO. EL DESINFLADO SE DETENDRÁ CUANDO SUBA LA PERILLA.
- 8 - SECA LA TABLA CON LA AYUDA DE UNA TOALLA O UN PAÑO SUAVE PARA EVITAR CUALQUIER (B) TIPO DE HUMEDAD O DETERIORO EN LA LONA Y LUEGO PLIÉGALA COMENZANDO POR EL LADO OPUESTO A LA VÁLVULA. EL AIRE CONTINUARÁ ESCAPÁNDOSE A TRAVÉS DE LA VÁLVULA.
- 9 - CIERRA EL TAPÓN (B) DE LA VÁLVULA Y GUARDA LA TABLA EN UN LUGAR SECO.
- 10 - DOBLA LA TABLA, MANTENIENDO LAS ALETAS HACIA AFUERA PARA ASEGURAR LA LONGEVIDAD DEL PAD.
- 11 - ALMACENE SU TABLA EN UN LUGAR SECO.

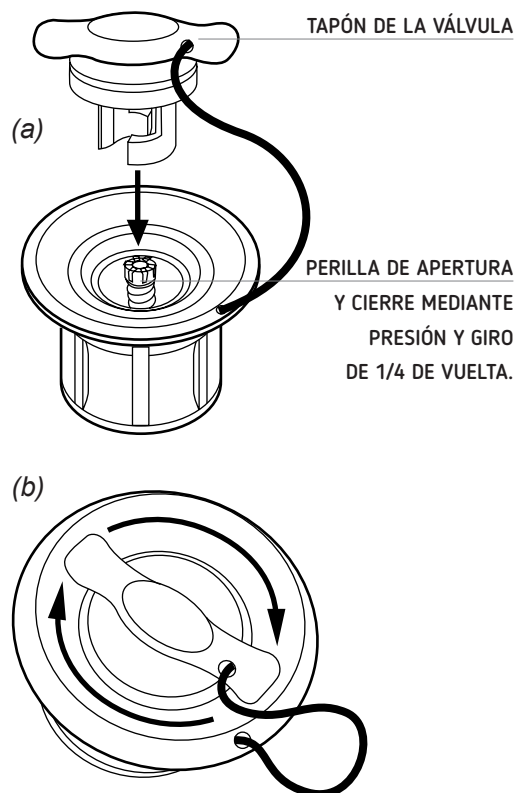

GARANTÍA :

TODAS NUESTRAS TABLAS DE SUP INCLUYEN UNA GARANTÍA DE 2 AÑOS POR DEFECTO DE FABRICACIÓN.