

NEON

MGEBRUIKSHANDLEIDING

REF. NEOLB7050



9.8 *Fluor*

REF. NEOLB7080



10.4 *Blank*

REF. NEOLB7100 / NEOLB7150



10.8 *Led*

REF. NEOLB7350



11.0 *Switch*

REF. NEOLB7400



12.0 *Volt*

REF. NEOLB7430



12.6 *Flash*

NEON-SUP.COM

NEEM DE VOLGENDE VEILIGHEIDSNORMEN IN ACHT BIJ ELK GEBRUIK VAN HET PRODUCT.

VEILIGHEIDSVOORSCHRIFTEN:

NEEM DE VOLGENDE VEILIGHEIDSNORMEN IN ACHT BIJ ELK GEBRUIK VAN HET PRODUCT.

1. VOORZICHTIG

HET GEBRUIK VAN DE STAND-UP PADDLE IS POTENTIEEL GEVAARLIJK EN KAN VAN SOMMIGE MENSEN FYSIEK VEEL VERGEN.

ONEIGENLIJK GEBRUIK VAN HET BOARD EN HET NIET NALEVEN VAN DE VEILIGHEIDSNORMEN EN DE AANBEVELINGEN VOOR GEBRUIK KAN LEIDEN TOT ERNSTIG LETSEL, ONOMKEERBAAR LETSEL OF ZELFS DE DOOD.

VOOR ALLE VRAGEN OVER DIT PRODUCT MAG U ONS ALTIJD CONTACTEREN OP 04 92 79 77 03 OF PER E- MAIL HELLO@NEON-SUP.COM



DE MAXIMALE DRUK IS 15 PSI (1.0 BAR). WIJ RADEN U ECHTER AAN UW SUP OP TE BLAZEN TOT 13 PSI (0.9 Bar) ZODAT U EEN VEILIGHEIDS MARGE VAN 3 PSI OVERHOUDT VOOR HET GEVAL DAT DE DRUK TOENEEMT DOOR BLOOTSTELLING AAN ZONLICHT.

2. AANBEVELINGEN – ALGEMENE TIPS

- OVERSCHAT UW FYSIEKE EN TECHNISCHE VAARDIGHEDEN NIET.
- CONTROLEER VÓÓR ELK GEBRUIK DE STAAT VAN UW MATERIEEL.
- RAADPLEEG BIJ TWIJFEL UW ARTS VOORDAT U BEGINT MET DE STAND UP PADDLE TE GEBRUIKEN.
- EVALUEER DE GEVAREN VOORDAT U HET WATER INGAAT. WIN INFORMATIE IN OVER DE VOORWAARDEN DIE VAN TOEPASSING ZIJN OP HET WATER WAAROVER U WILT GAAN VAREN.
- RAADPLEEG ALTIJD DE REGELS VOOR TOEGANG, EVOLUTIE EN VERKEER OP DE GEKOZEN LOCATIES WAAR U WILT GAAN VAREN, EVENALS DE WEERSOMSTANDIGHEDEN, DE TOESTAND VAN DE ZEE (GETIJDEN, STROMINGEN, VERVUILING, BESCHERMDE GEBIEDEN), DE STAAT VAN HET WATER (OVERSTROMINGEN, VERVUILING, BESCHERMDE GEBIEDEN).
- HOUD ALTIJD REKENING MET EN RESPECTEER DE ANDERE GEBRUIKERS VAN HET WATER (SURFERS, ZWEMMERS, WATERSPORTERS, VISSERS...).
- IN FRANKRIJK MAG U ZICH NIET VERDER DAN 300 METER VAN DE KUST VERWIJDEREN, OMDAT DE OPBLAASBARE STAND UP PADDLE ALS STRAND WORDT BESCHOUWD. INFORMEER OVER DE GELDENDE VOORSCHRIFTEN ALS U ZICH IN EEN ANDER LAND BEVINDT.
- VAAR NIET MET STAND UP PADDLE ALS ER AFLANDIGE WIND IS OF WIND BOVEN 11 KNOPEN (20 KM/U). DIT ADVIES WORDT EEN VERPLICHTING BIJ AFLANDIGE WIND.
- HET DRAGEN VAN HET GOEDGEKEURDE DRIJFHULPMIDDEL OF NEOPREENPAK MET DRIJFVERMOGEN WORDT TEN ZEEERSTE AANBEVOLEN EN KAN OP SOMMIGE LOCATIES VERPLICHT ZIJN. RAADPLEEG DE PLAATSELIJKE VOORSCHRIFTEN.
- PAS UW KLEDING AAN EN ANTICIPEER OP WEERSVERANDERINGEN DOOR DE WEERSVERWACHTING TE RAADPLEGEN EN REGELMATIG DE EVOLUTIE ERVAN TE CONTROLEREN, ZODAT U NIET VERRAST WORDT DOOR DE WIND OF KOU.
- VAAR NOOIT ALLEEN. WAARSCHUW ALTIJD EEN PERSOON OVER UW VERTREK- EN VERBLIJFSTIJD.
- DE STAND UP PADDLE MAG NOOIT WORDEN GEBRUIKT DOOR EEN KIND DAT NIET BEGELEID WORDT DOOR OF ONDER TOEZICHT STAAT VAN EEN VOLWASSENE.
- IN WILD WATER WORDT HET GEBRUIK VAN DE LEASH STERK AFGERADEN. OP ZEE, BINNENWATER, IS DE LEASH ESSENTIEEL.
- GEBRUIK GEEN ALCOHOL, DRUGS VOOR EN TIJDENS HET GEBRUIK VAN STAND UP PADDLE.
- GEBRUIK DE STAND UP PADDLE NIET BIJ OVERSTROMINGEN.

GEBRUIK:

1. OPBLAZEN EN MONTAGE

GEBRUIK NOOIT EEN HOGEDRUK-COMPRESSOR. IN GEVAL VAN OVERDRUK ZOU HET BOARD ONHERSTELBARE SCHADE OPLOPEN, DIE NIET ONDER DE GARANTIE VALT EN DE GEBRUIKER KAN ZICH VERWONDEN.

- 1 - ONTROL DE SUP OP EEN PLAT, SCHOON OPPERVLAEK.
- 2 - SCHROEF DE VENTIELDOP (B) LOS.
- 3 - BRENG DE MIDDELSTE DOP VAN HET VENTIEL OMHOOG DOOR DEZE 1/4 SLAG TEGEN DE KLOK IN TE DRAAIEN (A). HIJ KOMT OMHOOG EN BEVINDT ZICH IN EEN HOGE POSITIE.
- 4 - PLAATS DE HANDPOMPSLANG. DE PUNT PAST MET EEN 1/4 SLAG IN HET VENTIEL.
- 5 - BLAAS VERVOLGENS DE SUP OP.
- 6 - DRAAI HET BOARD OM EN SCHUIF DE MIDDELSTE SKEG TOT AAN HET UITEINDE IN DE GLEUF.
- 7 - BRENG HET VERGRENDDELINGSGLIPJE AAN. DE SKEG IS GEMONTEERD.

LEG DE SUP NIET LANGDURIG IN DE ZON, WANT DAARDOOR KAN DE DRUK VAN DE SUP BOVEN 18 PSI KOMEN.

HOUD HET GEZICHT TIJDENS HET OPBLAZEN EN LEEGLOPEN NIET TE DICHT BIJ HET VENTIEL. HET VENTIEL KAN WORDEN BESCHADIGD EN ER KAN ZAND OF ANDER VUIL WEGSPUITEN.

2. REINIGEN, LEEG LATEN LOPEN EN OPBERGEN

- 1 - LEG DE SUP OP EEN PLAT, SCHOON OPPERVLAEK.
- 2 - NA ELK GEBRUIK OP ZEE AFSPOELEN MET SCHOON WATER.
- 3 - DEMONTEER DE SKEG.
- 4 - SCHROEF DE VENTIELDOP (B) LOS.
- 5 - DRUK OP DE MIDDELSTE DOP VAN HET VENTIEL (A) TERWIJL U DEZE 1/4 SLAG RECHTSOM DRAAIT TOTDAT DEZE VASTKLIKT.
- 6 - DE LUCHT ONTSNAPT AUTOMATISCH EN DE KNOP BEVINDT ZICH ONDERAAN.
- 7 - ALS U WILT STOPPEN MET LEEG LATEN LOPEN, DRUKT U OP DE DOP EN DRAAIT HEM 1/4 SLAG TEGEN DE KLOK IN. HET LEEG LATEN LOPEN WORDT ONDERBROKEN WANNEER DE DOP OMHOOG GAAT.
- 8 - DROOG AF MET EEN HANDDOEK OF EEN ZACHTE DOEK OM SCHIMMEL OF AANTASTING VAN DE STOF TE VERMIJDEN (B) EN BUIG DAN HET BOARD, TE BEGINNEN AAN DE ANDERE KANT VAN HET VENTIEL. DE LUCHT BLIJFT UIT HET VENTIEL STROMEN.
- 9 - SLUIT DE DOP (B) VAN HET VENTIEL EN BEWAAR HET BOARD OP EEN DROGE PLAATS.
- 10 - VOUW HET BORD OP EN HOUD DE VINNEN NAAR BUITEN OM DE LEVENSDUUR VAN DE PAD TE GARANDEREN.
- 11 - BEWAAR JE PLANK OP EEN DROGE PLAATS.

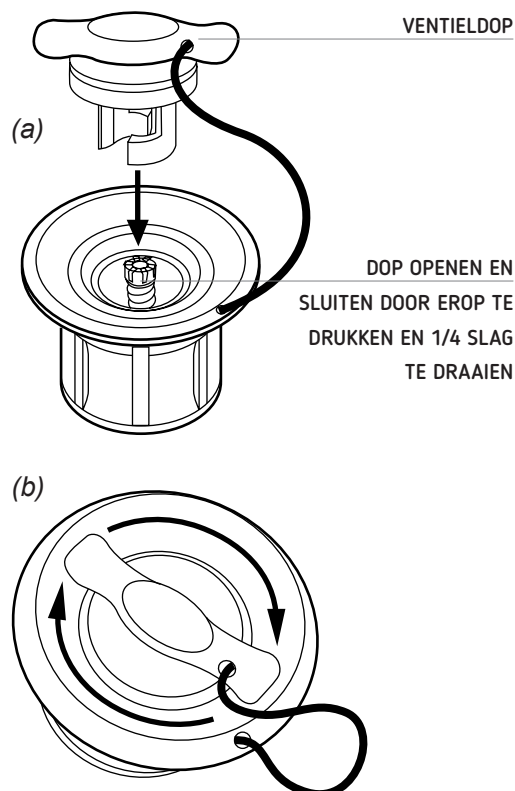

GARANTIE :

ONZE SUP IS IN ZIJN GEHEEL 2 JAAR GEGARANDEERD TEGEN DEFECTEN IN DE CONSTRUCTIE.